

Separador para conexión bridada

Diseño de rosca de tubo, aplicaciones urea

Modelo 990.49

Hoja técnica WIKA DS 99.46

Aplicaciones

- Medios agresivos, cristalizantes, corrosivos o medios calientes
- Industria de fertilizantes
- Aplicaciones de urea
- Tuberías y depósitos de paredes gruesas o aislados

Características

- Separador con membrana aflorante soldada
- Aleación de acero especial para síntesis de urea
- Dimensiones en base a la norma Snamprogetti® 1)



Separador para conexión bridada, modelo 990.49

Descripción

Los separadores de membrana se utilizan para proteger manómetros en aplicaciones con medios problemáticos. En los sistemas de separador, la membrana separa el instrumento del medio.

La presión se transmite al instrumento de medición mediante el líquido de relleno, que se encuentra en el interior del sistema de separador.

Para la ejecución de aplicaciones exigentes disponemos de una gran variedad de diseños, materiales y líquidos de relleno.

Para más información sobre separadores y sistemas de separación, véase IN 00.06 "Aplicaciones - Modo de funcionamiento - Formas".

El separador modelo 990.49 está previsto para ser enroscado en una brida roscada. Debido a la membrana aflorante, este separador se puede usar en áreas de paredes gruesas o aisladas en construcción de tuberías y depósitos.

El montaje de separadores a instrumentos de medición se realiza directamente o, en caso de temperaturas altas, a través de un elemento refrigerador o una línea capilar flexible.

Para este modelo, WIKA ofrece una aleación de acero especial que se utiliza sobre todo en la industria de fertilizantes.

1) Snamprogetti® es una marca registrada de Saipem S.p.A.

Datos técnicos

Modelo 990.49	Estándar	Opción
Límite de aplicación de presión/temperatura	<ul style="list-style-type: none"> ■ 221 bar [3.205 psi] / 250 °C [482 °F] ■ 268 bar [3.887 psi] / 160 °C [320 °F] ■ 292 bar [4.235 psi] / 80 °C [176 °F] 	consultar
Material	véase Versión de material página 3	Prueba de material según especificación Snamprogetti® CR.UR.510 rev.3 de RTM BREDA S.r.l.
Grado de pureza de componentes en contacto con el medio	Libres de aceites y grasas según ASTM G93-03 nivel F estándar WIKA (< 1.000 mg/m ²)	<ul style="list-style-type: none"> ■ Libres de aceites y grasas según ASTM G93-03 nivel C e ISO 15001 (< 220 mg/m²) ■ Libres de aceites y grasas según ASTM G93-03 nivel C e ISO 15001 (< 66 mg/m²)
Procedencia de los materiales en contacto con el medio	Internacional	<ul style="list-style-type: none"> ■ EU ■ CH ■ Estados Unidos
Conexión al instrumento de medición	Racor axial	Racor axial con rosca hembra G ½, G ¼, ½ NPT o ¼ NPT
Tipo de montaje	Montaje directo	<ul style="list-style-type: none"> ■ Capilar ¹⁾ ■ Torre de refrigeración
Brida roscada	-	Acero inoxidable 1.4435 (316L)
Servicio de vacío (véase IN 00.25)	Basic Service	<ul style="list-style-type: none"> ■ Premium Service ■ Advanced Service
Soporte de medidor (solo para la opción con capilar)	-	<ul style="list-style-type: none"> ■ Forma H según DIN 16281, 100 mm, aluminio, negro ■ Forma H según DIN 16281, 100 mm, acero inoxidable ■ Soporte para fijación a tubo, para Ø 20 ... 80 mm, acero (véase hoja técnica AC 09.07)

1) Limitado a 2 metros como máximo

Ejemplo: separador modelo 990.49 con presostato incorporado y opcionalmente con brida roscada

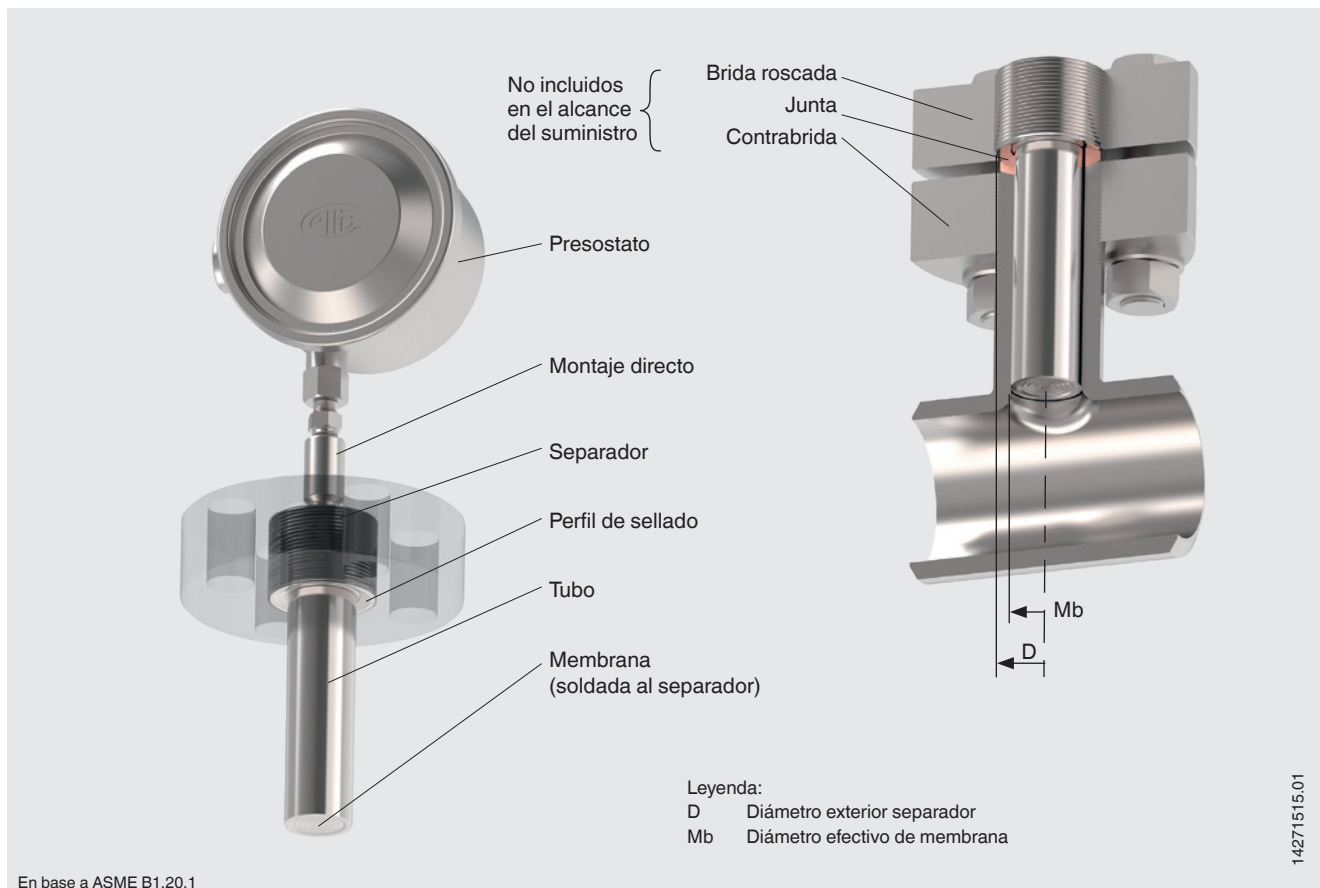

Dimensiones en mm (in)

Conexión roscada en base a rosca de tubo NPSM, ASME B 1.20.1

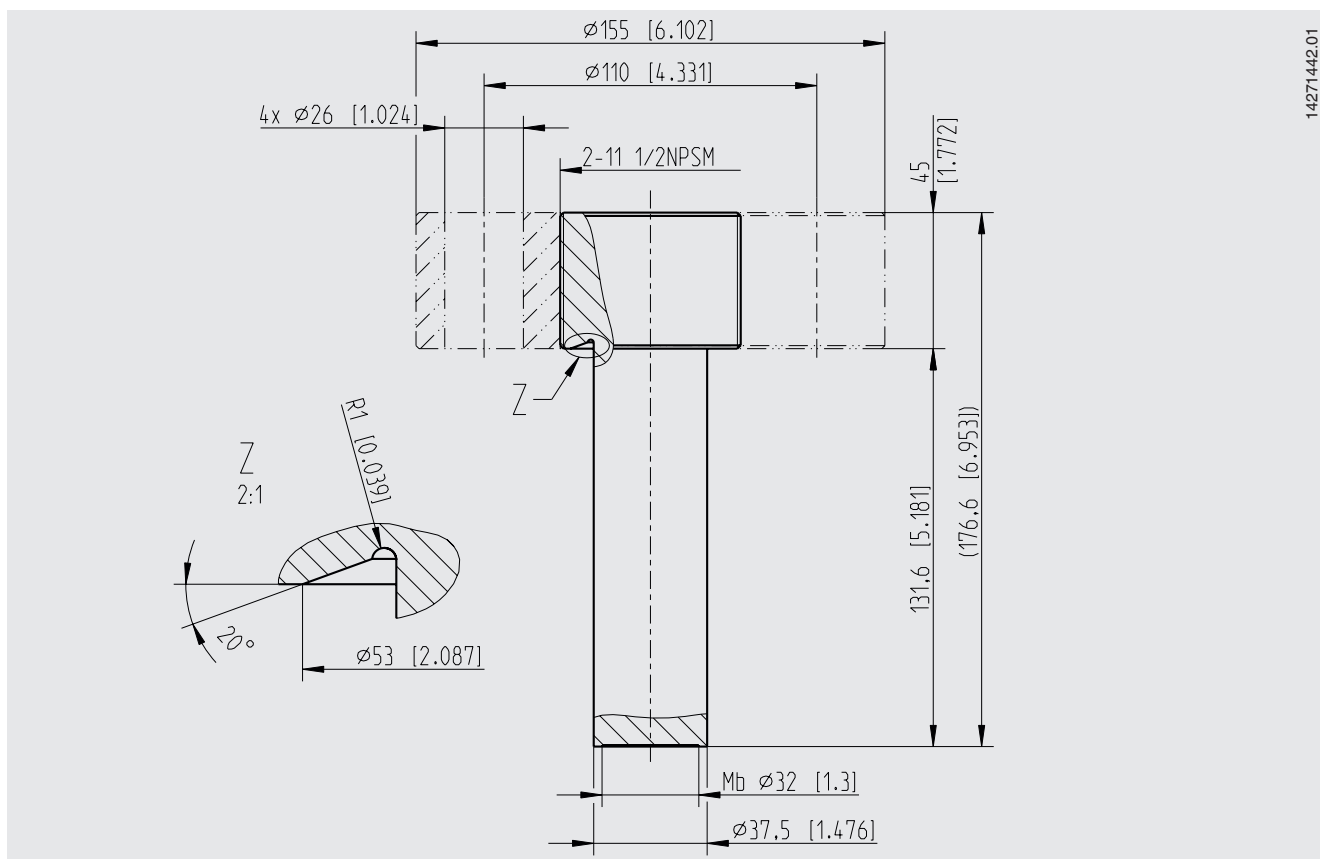

Otras dimensiones a consultar

Versión de material

Separador	Temperatura de proceso máxima admisible ¹⁾ en °C [°F]
Acero inoxidable 1.4466 ²⁾	400 [752]

- 1) La temperatura de proceso máxima admisible es condicionada por el sistema de unión y el líquido de relleno.
 2) Material de membrana como 1.4466, pero contenido de manganeso $\leq 4,5\%$ en vez de $\leq 2\%$

Otras combinaciones de materiales a consultar

Certificados (opción)

- 2.2 -Certificado de prueba conforme a EN 10204 (p. ej. fabricación conforme al estado actual de la técnica, certificado de material, exactitud de indicación en sistemas de separación)
- Certificado de inspección 3.1 conforme a EN 10204 (p. ej. certificado de material para piezas metálicas en contacto con el medio, exactitud de indicación en caso de sistemas de separador)

Para homologaciones y certificaciones, véase el sitio web

Indicaciones relativas al pedido

Separador:

Modelo de separador / Conexión a proceso (norma, diámetro nominal, presión nominal) / Material / Grado de pureza de piezas en contacto con el medio / Procedencia de piezas en contacto con el medio / Conexión al instrumento de medición / Certificados, certificaciones

Sistema de separador:

Modelo de separador / Modelo de instrumento de medición de presión (según hoja técnica) / Montaje (Montaje directo, elemento refrigerador, capilar) / Material / Temperatura de proceso mín. y máx. / Temperatura ambiente mín. y máx. / Servicio de vacío / Líquido de relleno del sistema / Certificados, certificaciones / Diferencia de altura / Grado de pureza de piezas en contacto con el medio / Procedencia de piezas en contacto con el medio / Soporte para instrumento de medición / Conexión a proceso (norma, diámetro nominal)

© 04/2018 WIKA Alexander Wiegand SE & Co. KG, todos los derechos reservados.

Los datos técnicos descritos en este documento corresponden al estado actual de la técnica en el momento de la publicación. Nos reservamos el derecho de modificar los datos técnicos y materiales.

